

Датчик магнитного поля С переключающим выходом Q7LMEB W/30

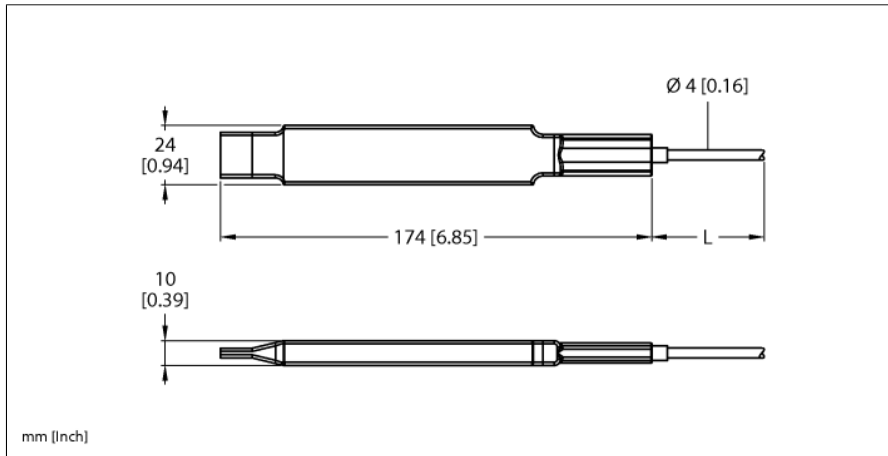

- Компактная и прочная конструкция в плоском алюминиевом корпусе в термостойкой муфте
- Классы защиты IP67/IP69K
- Кабельное соединение
- Рабочее напряжение 10...30 В =
- Коммутационный выход, биполярный (PNP/NPN)
- Регулировка диапазона измерений посредством функции обучения

Схема подключения

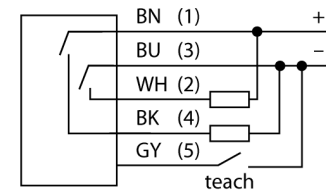

Принцип действия

This sensor features three magneto-resistance transducers vertically to each other. Every transducer detects changes in the magnetic field along its axis. Maximum sensor sensitivity is achieved by the use of three measuring elements. A ferrous object changes the local magnetic field (surrounding magnetic field) which surrounds the object. The strength of this change in the magnetic field depends on the actual object (size, shape, orientation) as well as on the surrounding magnetic field (strength and orientation). The sensor measures the surrounding magnetic field by simple programming. If a ferrous object changes this magnetic field, it is detected by the sensor.

Температура окружающей среды	-40...+70 °C
Рабочее напряжение	10...30 В =
Защита от короткого замыкания	да/ Циклический/ да/ Циклический
Защита от обратной полярности	да
Задержка готовности	≤ 0.5 с
Время отклика типовое	< 20 мс
Конструкция	Прямоугольный, Q7LM
Размеры	174 x 24 x 10 мм
Материал корпуса	Алюминий, AL
Электрическое подключение	Кабель, ПВХ
Длина кабеля	9 м
Количество проводников	5
Поперечное сечение жилы	0.5 мм ²
Степень защиты	IP69K
Индикатор рабочего напряжения	светодиод, зел.
Индикация состояния переключения	светодиод, желтый