

Détecteur de champs magnétiques Avec une sortie de commutation Q7LMEB W/30

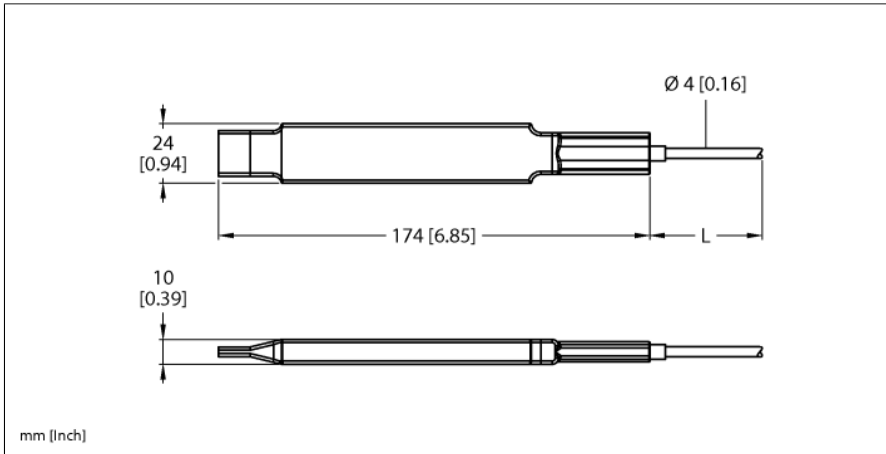

Type	Q7LMEB W/30
N° d'identification	3086319
Tension de service U_s	10...30 VDC
Protection contre les courts-circuits	oui/contrôle cyclique
protection contre les inversions de polarité	oui
Retard à la disponibilité	≤ 0.5 s
Temps de réponse typique	< 20 ms
Format	Rectangulaire, Q7LM
Matériau de boîtier	aluminium, AL
Raccordement électrique	Câble, 9 m, PVC
Nombre de conducteurs	5
Section conducteur	0.5 mm ²
Température ambiante	-40...+70 °C
Mode de protection	IP69K
Indication de la tension de service	LED, vert
Indication de l'état de commutation	LED, Jaune

Essais/Certificats

- Format compact, robuste, dans un boîtier aluminium plat dans une gaine thermorétractable
- Mode de protection IP67/IP69K
- Raccordement par câble
- Tension de service 10...30 VDC
- Sorties de commutation bipolaires (PNP/ NPN)
- Plage de mesure réglable par Teach-in

Schéma de raccordement

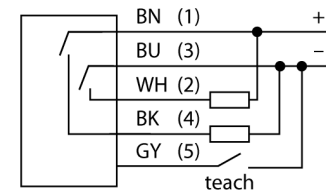

Principe de fonctionnement

Pour ce détecteur on utilise trois transducteurs de magnéto-résistance posés verticalement l'un par rapport à l'autre. Chaque transducteur reconnaît des modifications du champ magnétique suivant un axe. En utilisant trois éléments de mesure, une sensibilité maximale du détecteur est atteinte. Un objet qui renferme du fer change le champ magnétique local (champ magnétique ambiant), qui entoure l'objet. L'intensité de ce changement du champ magnétique dépend tant de l'objet même (ampleur, forme, alignement) que du champ magnétique ambiant (intensité et alignement). Par une simple programmation le détecteur mesure le champ magnétique ambiant. Un changement du champ magnétique par un objet qui renferme du fer, est reconnu par le détecteur.